

Allmänt Åttan / Rondo

Introduktion för installering av poolen.

Läs hela instruktionen innan du börjar.

Denna instruktion förklarar hur man sätter upp poolen. Följ anvisningarna som visar steg för steg hur man gör.

Bestäm var din pool skall placeras.

Var särskilt noggrann så att du bestämmer dig för en bra plats för din pool.

- Välj en stor yta som är jämn och plan.
- Välj ett ställe med torr och fast jord, ställ **inte** poolen på betong eller asfalt, tjär- eller asfaltspapper, sand, grus, torv eller mossor, trä.
- Sluttande mark måste planas ut genom att man gräver ut förhöjningen, **inte** genom att fylla ut med sand eller grus.

Saker som skall undvikas

Placera **inte** poolen nära eller på något av följande:

- Överhängande grenar eller buskar.
- Överhuvud hängande ledningar eller tvättlinor.
- Nedgrävda rör, kablar och ledningar. Kontakta berörda installatörer innan du börjar gräva djupt.
- Ojämn och bergig terräng
- Mark som är dåligt dränerad.
- Gräs, sten, grus och rötter. Gräset kommer att ruttna under poolduken och grus, stenar och rötter kan skada duken.

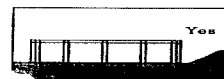
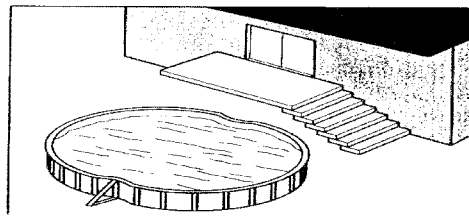

Förberedd underlaget till din pool.

Nedanstående beskriver Åttan

Slå i två pinnar (A) och (B) i marken med **183 cm** mellanrum. Dessa pinnar kommer att befinna sig på centrumlinjen till din pool. Använd ett rep eller snöre som är **ca 2 m** långt och fastbundet vid pålen (A) och markera cirkeln med hjälp av en sprayburk färg. Gör samma sak vid pålen (B). De två cirkelarna kommer att överlappa varandra. Cirkelarna kommer att vara ca 30 cm större än poolen.

Före pinnarna (A) och (B) med ett stycke snöre eller rep. Använd snöret som ett hjälpmedel när du målar centrumlinjen. Ersätt de två pinnarna med två träkuber eller liknande, varje på åtminstone 25 mm i fyrkant och 15 cm långa. Slå ner dem i jämnhöjd med markytan.

Slå ned en extra träkub halvvägs mellan (A) och (B) på centrumlinjen i jämnhöjd med markytan. Förbind de två cirkelarna med en rak målad linje för att få en oval. Använd snöre och en sprayflaska med färg. Markera en fyrkant på ca 80 cm på mitten vid ovalerna med hjälp av snöre och färg.

Gör marken jämn och slät.

Spika fast ena änden av en kraftig bräda som är absolut rak och ca **2 m** lång på toppen av träkuben (A). Använd en tillräckligt lång spik så att brädan sitter kvar när du rör den i cirkel. Placera ett vattenpass på brädan och för brädan i en cirkel för att finna eventuella ojämnheter. Avlägsna alla ojämnheter med en skyffel eller kratta. Tänk på att poolen skall vara **exakt** vågrät.

Fyll **inte** i lägre mark, utan gräv bort högre. Fyllning gör underlaget osäkert för din pool. Små svackor och hålor kan fyllas men jorden **måste hårdpackas** om nödvändigt med en maskin (padda).

Spika sen fast brädan på den andra kuben och gör som ovan och repetera stegen enl ovan

För Rondo gör du likadant men med bara en cirkel, en pinne och en träkub

Repet respektive brädan skall vara ca **2 m** lång för **3,6** rund pool och ca **2,5 m** lång för en **4,5 m** pool

OBS

Hela den bearbetade ytan (inkl. de extra ca 30 cm) av ovalen eller cirkeln måste vara absolut plana och i våg. Botten på poolen **måste** vila absolut plant mot grunden utan något mellanrum.

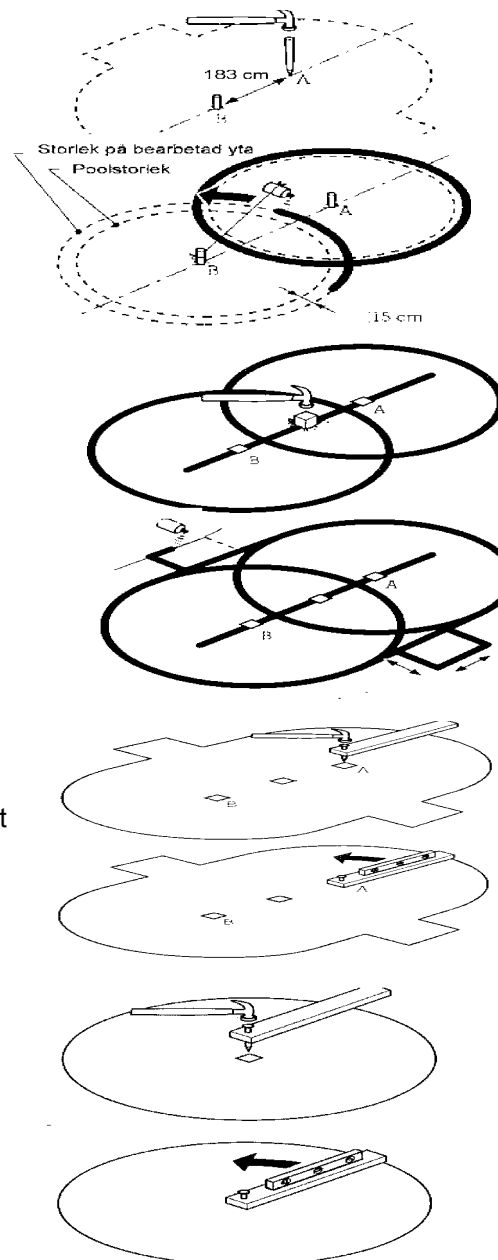

Trädgårdsplattor

Trädgårdsplattor av betong bör placeras under centrumstötorna till poolen och även under varje vertikal stötta runt hela poolen. Trädgårdsplattorna bör vara ca 30x30 cm (vanlig storlek) efter ovalen eller cirkeln. För Åttan är det viktigt att de yttre plattorna vid centrumstödet ligger extra stadigt då dom tar en stor del av kraften. Ligger dom på lös sand el dyl kan poolen vika sig utåt. Lägga provisoriskt ut bottenrälisen och bottenplattorna runt de runda ändarna på ovalen. Detta kommer att visa var du skall lägga trädgårdsplattorna och markera ut platsen för plattorna. För Åttan, lägg ut trädgårdsplattorna där stödbenen skall vara längs sidan på poolen. Placera ut dom som bilden visar. Alla trädgårdsplattor **måste** försänkas i marken så att de ligger i jämnhöjd med marken runt plattorna. Använd ett vattenpass och en bräda för att förvissa dig om att det blir absolut i våg och jämnhöjd. Ta bort träkuberna i mitten samt brädan. Om du har en mycket plan botten så kan plattorna ersättas av tunna hårda tunna skivor.

Montering av bottenrälis

Lägg ut bottenplattorna och bottenrälisen längs den kurvade delen. Placera en bottenplattorna på trädgårdsplattorna. Skjut ihop den rundande bottenrälisen med bottenplattorna. tryck in rälisen till markeringen vilket gör ett **ca 70 mm** avtånd mellan ändarna på rälisen

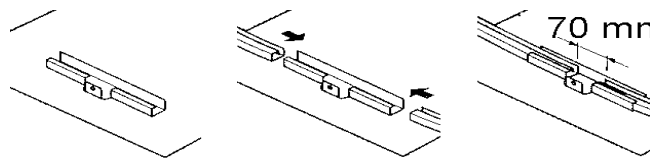

NEDAN VISAS HUR SIDOSTÖD, CENTRUMBAND OCH TRYCKPLATTAN MONTERAS FÖR ÅTTAN

Förmontering av centrumbandet till sidostöden.

Lägg ut bandet tvärs över mitten i poolområdet och lägg ut två trädgårdsplattor i ändarna av bandet. Bandet skall centreras på plattorna och ligga som bilderna visar.

Trädgårdsplattorna skall vara i markhöjd.

Fäst en diagonal bygel (16) på bandet med fyra $\frac{3}{4}$ " långa bultar (21) och fyra muttrar (10). Skallarna skall vara vända nedåt. Se till att vinkeln på bygeln vänds rätt, se bilden.

Gör lika som ovan i motsvarande ända.

Montering av sidostöden

Lyft bandet försiktigt och sätt dit fyra 18 mm långa bultar (21) i de hålen på centrumbandet som är närmast centrum av poolen. Bultskallarna skall vara vända nedåt.

Sätt dit tryckplattan och bas bygeln (som visas i bilden) och skruva ditt muttrarna.

Sätt fast ett sidostöd (9) på bas-bygeln, Använd tre 18 mm långa bultar (21) och muttrar (10). Se till att det sitter ordentlig fast.

Använd de tre större hålen på sidostödet för att fästa till tryckplattan.

Senare kommer du att montera bottenrälisen, sammanfoga den med sidostödet. Se till att det är ca 2 mm gap under sidostöden så

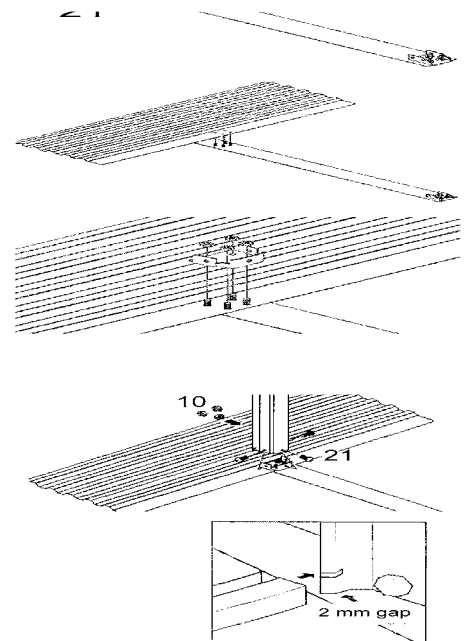

Montera diagonalstödet

Fatta stödet horisontalt och för in de fyra piggarna i springorna på sidostödet enl bilden. Skjut stödet uppåt så att det låser fast i sidostödet. För samtidigt ned stödet mot diagonal bygeln (16) på centrumbandet. Se bild. Skruva fast stödet med 57 mm bultar (26) och muttrar (10). Dra inte skruvarna för hårt.

Viktigt: Behåll pressen på stödet så att det inte släpper i låsningen på sidostödet.

Gör samma sak med det andra stödet.

Fyll upp under tryckplattan

Ställ dig på plattans mitt och för in sand i de längsgående tomrummen för att undvika att plattan sjunker ner och bildar en grop i poolen

I den engelska bruksanvisningen kan ni se en översiktsbild på stödet med ingående delar, skruvar mm.

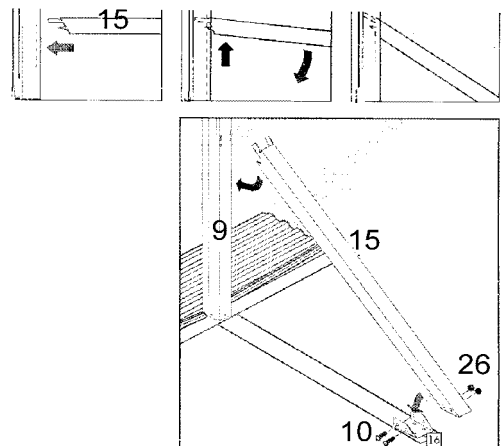

MONTERING AV BOTTENRÄLSEN MOT STÖDBENET PÅ ÄTTAN

Använd dom blåmarkerade rälsarna (4 st) närmast stödet
Skjut i rälsen i skåran på sidostödet och andra ändan på rälsen skjutes ihop med de andra rälsarna på bottenplattorna närmast stöden enl tidigare anvisning.

Viktigt: se till att rälsen är ordentligt inskjuten i skåran på sidostödet

SPRID UT FIN SAND

Sprid ut en bädd av fin sand över hela underlaget ca 2-3 cm djup. Täck spännbandet. Vänta med sand närmast rälsen

Använd en kratta för att göra det plant och jämnt.

Vi rekommenderar att ni använder byggplast eller en pressening över sanden som gör att det finns ett extra skydd mellan sanden och linern.

MONTERING AV POOLVÄGGEN

Vänta med monteringen till en vindstilla dag. **Montera inte poolväggen när det blåser.**

Packa upp den hoprullade poolväggen och ställ den på en bit kartongpapp eller plywood i centrum av poolen. Hålen i väggen som är till skimmer-enheten skall vara vända uppåt.

Börja med att rulla ut plåten genom att föra ned den i den kurviga delen av bottenrälisen. Monteringen skall påbörjas över en **trädgårdsplatta** så att du kan dölja skruvraden under ett stödben. Tänk på så att du får hålen till pump och skimmer-enheten där du vill ha dom.

Montera bitar av rörlisten av metall på toppen av poolväggen allt eftersom du rullar ut plåten och sätt ihop dem med anslutningarna lämna ca 13 mm gap mellan varje list På det sättet stabiliserar du plåten under uppsättningen Arbeta dig runt hela poolen till hela plåten är utrullad och den övre delen av plåten är helt täckt av list och anslutningar.

SKRUVA IHOP POOLVÄGGEN

Mätta in hålen i ändarna mot varandra.

För att mäta in hålen kan man göra poolen större eller mindre genom att justera rälsarnas lägen i bottenplattan in eller utåt.

Förbind plåtarna med en bult och mutter genom varje hål. Skallarna skall vara vända inåt i poolen och varje mutter utåt. Dra till varje mutter säkert.

Viktigt Bultskallarna skall vara vända inåt. Täck skallarna med tjock tape.

KONTROLL AV ATT POOLVÄGGEN STÅR I VÅG

Använd ett långt snöre och vattenpass för kontroll av att poolväggen är i våg. Kontrollera vågen på flera olika ställen och riktningar. Poolväggen **måste** vara i absolut våg. Om skillnaden är mer än 25 mm skall vägen demonteras och markenjusteringen göras om så att den är i våg.

OBS Poolen måste vara i våg. Det får inte skilja mer än 25 mm. En pool som inte är i våg kan vara farlig och kollapsa.

SANDVALL

Gör en vall 20 cm hög runt om bottenrälisen i insidan av poolväggen.

Använd fin sand för att göra vällen och packa den fast.

OBS Vallen är en viktig del för poolstrukturen. Ta god tid på dig för att få den så bra som möjligt.

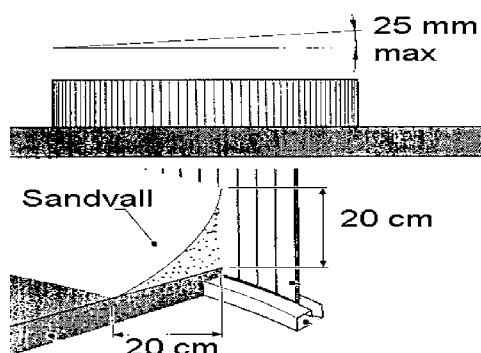
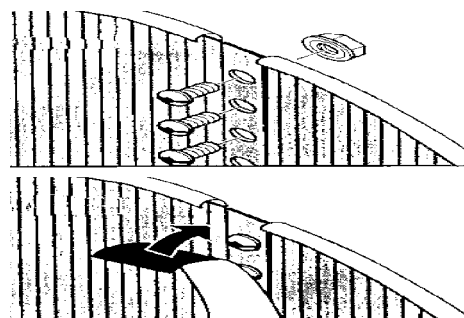
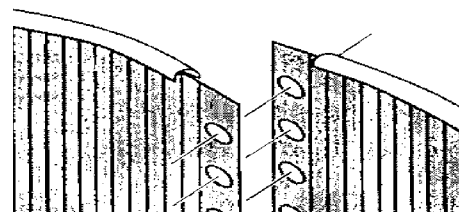
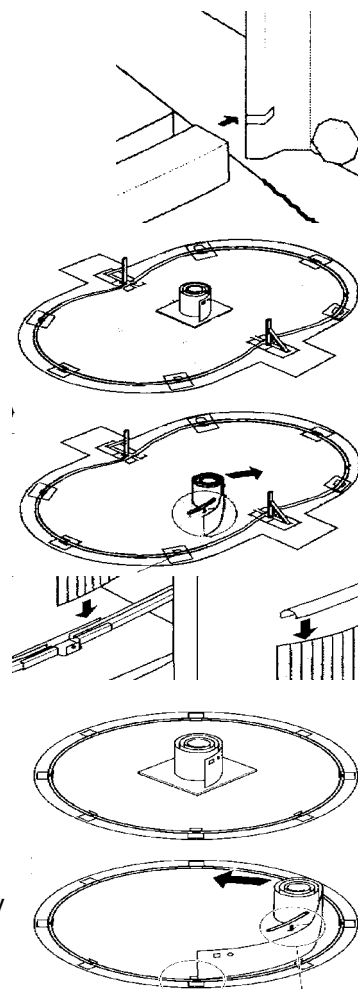

MONTERING AV POOLINER / FYLLNING

ATT SÄTTA LINERN PÅ PLATS

Placera den stängda linerkartongen i mitten av poolen. Öppna kartongen. Använd inte något vasst för att öppna kartongen. Ta ur liner och sprid ut den i solen så att den får värmas upp. Inspektera alla sömmar mot ev. fel.

Sprid ut linern med valfri sida upp.

Det är mycket viktigt att linern är centrerad för att undvika skrynklor. är linern förskjutet så bildas veck

TIPS Lägga ut linern med centrumvecket i mitten längs hela poolen.

Kolla att svetsskarven går lika högt upp mot väggen runt om. Dra över linern och tejpa fast den på utsidan.

Du måste hela tiden kontrollera upptejningarna då linern "rör sig" och måste justeras. Plastlisten sätts på när vattennivån är så hög att du är säker på att linern är sträckt

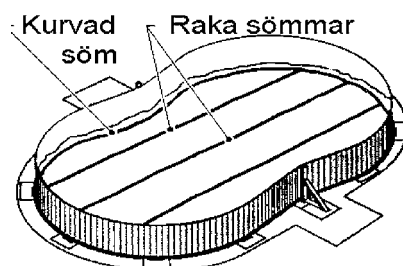
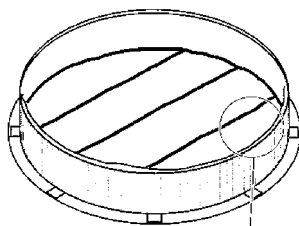

Dammsugare kan också användas med fördel. Tejpa igen det stora skimmerhålet och stick in dammsugarslangen genom det runda hålet och täta med trasor o.dyl. Låt slangen sticka ner några cm över sandvallen. Suget drar linern mot väggen samtidigt som ni slätar ut botten. Bli effektiv då beror det troligen på att sandvallen är för liten och att luft kan komma in från sidan. Täta också till runt överkanten. Stanna dammsugaren och dra rätt den. Sätt på plastlisten och sätt på dammsugaren igen. När det ser bra ut kan ni börja fylla vatten. Ni kan dra den ganska tigt över kanten. Om den inte riktigt ligger åt mot sandvallen så kommer vattnet att trycka den rätt då linern är elastisk.

Inspektera bottenrälsen så att den inte fastnar, den måste kunna röra sig fritt. Kontrollera att vertikalstöd står rakt och rätta till. Fortsätt fylla tills du närmar dig skimmerhålen.

FYLLNING AV POOL

Börja att fylla poolen med vatten. Släta ut alla skrynklor i botten när vattennivån är max ca 1 cm. Alternativt använd dammsugare och släta ut botten enl nedan inna ni börjar fylla vatten, eller kombinera båda sätten. Alla veck kan oftast inte slätas ut och man måste acceptera vissa veck som dock inte märks så mycket när vattnet är i poolen. Allt eftersom poolen fylls, arbeta med att ta bort skrynklor eller veck och sträck linern mot poolväggen. Justera upptejningen kontinuerligt och släta till linern hela tiden under fyllningen. Vid sidostöden är det bäst att dra duken neråt i början av fyllningen. Vik in den nedragna linern och bilda ett snyggt veck som går ihop med bottenlinjen eller "sömmen". Det är svårt att dra uppåt på detta ställe. När poolen är fylld till en 1/3 så justera vikningarna och börja dra uppåt

JÄMNA TILL PLASTLISTEN

Efter att poolinern är jämn och fin, kapa LISTEN så den inte överlappar varandra.

MONTERING AV VERTIKALSTÖD OCH TOPPRÄLS

Passa in bottenändan av ett vertikalstöd med tappen på en bottenplatta. Tappen skall vara på **utsidan** av stödet.

Passa in skruvhålen och fäst med en självdragande skruv

Sätt dit en rälsförbindare över kanten på poolväggen med tappen på utsidan av poolen. (Två av förbindarna har något längre tappar: använd dessa till centrumstöden.) Passa in skruvhålet i tappen med skruvhålet nära toppen i vertikalstödet. Tappen skall vara på **utsidan** av vertikalstödet. Se till att vertikalstödet sitter helt rakt.

Skjut in topprälsen in i förbindaren. Topprälsens inskjutning i förbindaren måste göras så att rälsen följer motsatt riktning från den andra rälsen (så att de följer väggens kurva)

MONTERING AV TOPPLATTAN VID SIDOSTÖD FÖR ÅTTAN

Haka toppplattan över väggen och dra den över toppen på sidostödet.

Justera plattan över skruvhålen och skruva dit toppplattan med de självdragande skruvarna.

Sätt dit topprälsen över toppplattan enl bilden.

Därefter hakas förbindelseplåten dit och skruvas fast med en skruv

Tips Ta hjälp av linjerna på poolvägen för att få vertikalstödet rakt.

FYLL UPP POOLEN MED VATTEN

Fyll poolen med vatten ca 5 cm över den nedersta öppningen. Följ monteringsanvisningarna för skimmer-enheten.

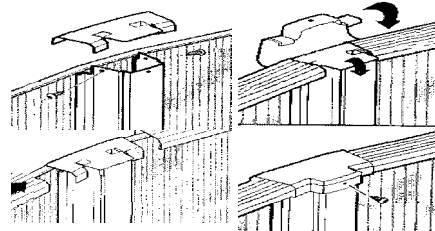
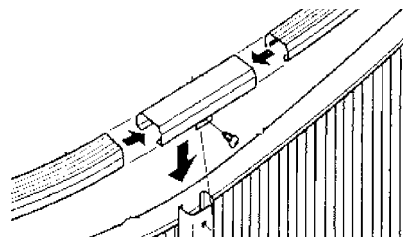
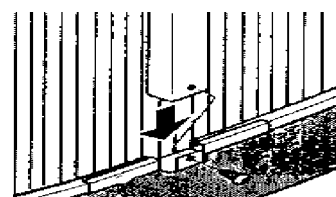

SKIMMERINSTALLATION

Starta installationen av skimmern. Följ separat skimmer installation. Ett tips: Vänta med att skära hål för skimmern tills du försäkra dig om att linern är slät dvs gör det gärna lite senare när vattnet kommit ca 5 cm under hålen

DELARNA

Till höger ser du de i skimmern ingående delarna:

Skimmern med lock och lucka som fästs enl bilden.

Skräp- och lövkorgen passar inne i skimmern och rensas vid behov.

Dammsugarlocket läggs inne i skimmern så att det täcker hålet. (Kan komma i 2 delar) Anslut sedan dammsugaren och dammsug. Glöm ej att fylla slangen med vatten först.

Inloppsventilen monteras på avsett ställe enl nedan.

SLANGADAPTER

Nedan visas hur slangadapterna skruvas fast i skimmer respektive inloppsventil. Använd gängtape så att det blir tätt

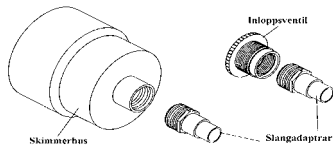

SKIMMERMONTAGE

Nedan ser du hur hela skimmern skruvas till poolväggen

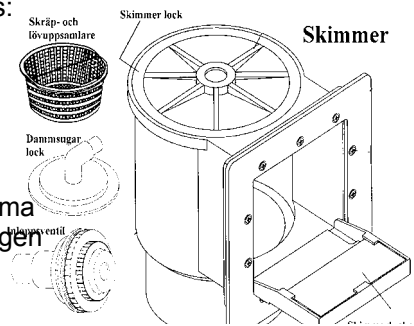
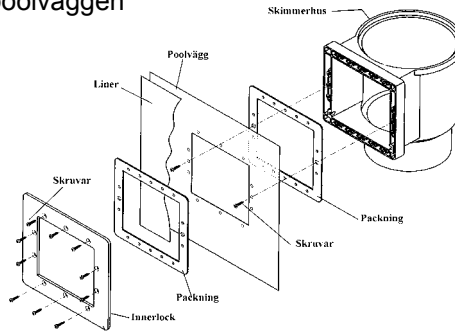

INLOPPSVENTIL

Till höger ser du hur inloppsventilen ansluts till poolväggen. Om extra korkpackning medföljer skall den ligga mot linern på insidan

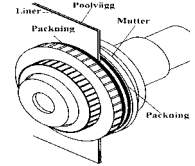

INSTALLATION AV SANDFILTER ALLMÄNT

Filtret och motorn skall stå på plant underlag. Särskilt motorn får inte stå direkt på jorden.

MOTOR

Anslut till jordat uttag med jordfelsbrytare. Tänk på att det inte får vara vått kring de elektriska komponenterna.

SANDFILTER

4-vägsventil

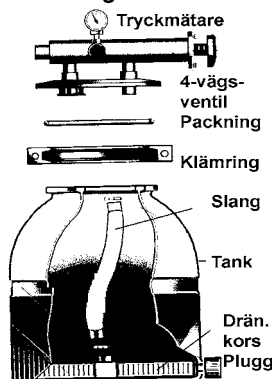

Viktigt

Elektriska installationer skall utföras av därför kvalificerad personal. Jordfelsbrytare och jordade uttag är ett måste. Slå alltid av motorn innan du ändrar läge på ventilen. Utsätt aldrig tanken för mer än 20 PSI tryck. Rengör alltid filtret innan vinterförvaring. Filter och motor måste lagras inomhus under vintern.

DAMMSUGNING

Kör filtret i filterläge. sätt på dammsugarlocket i skimmern. Fyll dammsugarslangen med vatten genom att hålla den mot inloppsventilen. När slangen är full med vatten så för den under vattnet och anslut till dammsugarlocket. Om inte detta görs kommer pumpen bara att dra luft ur slangen och inget fungerar. Det är också viktigt att dammsugarlockes insug är under vatten och inte drar in luft. Dammsug!

SLANGANSLUTNING

Anslut slangarna enl bild nedan. Använd medföljande slangklämmor. Innan du sätter på slangarna så linda på lite gängtape som hjälper till att få det tätt. Dra inte åt slangklämmorna för hårt för då bildas läckage

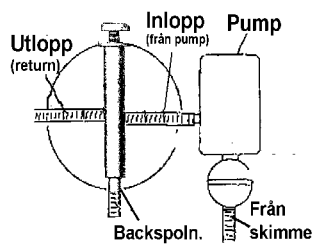

FILTER MED 4-VÄGSVENTIL

Börja med att montera av locket och ansluta avsedd slang utan slangklämma till dräneringskorset i botten på sandfiltret. Fyll i sand utan att få sand i slangen. Anslut nu slangen till locket med 4-vägsventilen och se till att det blir tätt. Skruva fast med klämringen tills det blir tätt. Sätt dit tryckmätaren. Använd gängtape.

Billden till höger visar de olika lägen som skall användas

IGÅNGKÖRNING AV FILTRET

Se först till att allt är åtskruvat och att alla slangar sitter på plats från skimmer till inloppsventil. Innan du startar motorn se till ventilen står i backwasch-läge. Ta bort locket på luddfiltret på motorn. Fyll i fullt med vatten i luddfiltret och sätt tillbaka locket. Slå på motorn och kontrollera att vattnet rör sig i luddfiltret. Om nödvändigt repetera denna manöver. Kör filtret i backwasch-läge ca 2 minuter så att du rensar sanden. Slå av motorn och ställ in filter position på sandfilterventilen. Starta anläggningen och kontrollera så att det inte finns några läckor i systemet. Mindre läckage är vanliga i början men brukar tättna.

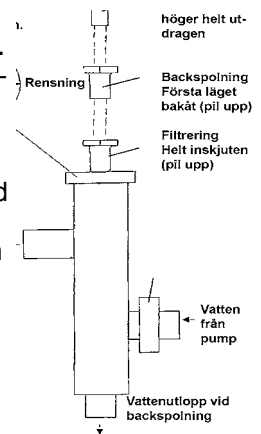

BACKSPOLNING

Sker när trycket har gått upp till ca 15-16 PSI på tryckmätaren. Detta sker normalt ca 1 gång/vecka. Tanken får aldrig utsättas för tryck över 20 PSI.

Slå av pumpen och ställ ventilen i backwasch-läge. Slå på pumpen och spola i ca 2 minuter. Slå därefter av pumpen. Innan du återgår till filter-läge kan du rensa systemet genom att vrida handtaget på ventilstången åt höger och dra helt ut. Spola i ca 20 sekunder.

UNDERHÅLL AV POOLEN

Efter att du har monterat färdig poolen, följ nedanstående instruktioner för att hålla poolen i gott skick.

Linern

Kolla regelbundet linern så att den inte läcker. Mindre hål kan repareras med en lagningssats.

Poolväggen och vertikalstöden

Håll poolväggen och vertikalstöden så rena som möjligt. Använd **inte** kemikalier som kan repa eller på annat sätt kan skada din pool.

Avlägsna och tvätta rent spillda poolkemikalier.

Poolen är ordentligt skyddad mot rost men man skall ändå kolla alla metalldelar så att inte rost uppstått. Åtminstone en gång per säsong. Rost kan ha orsakats av att poolen stått på odränerad mark i sörja etc. Eller också har inte in och utlopp tätats eller dragits åt ordentligt

Gör rent området ordentligt som är rostigt, använd primer eller någon olljebaserad produkt. Följ instruktionerna på förpackningen. En hårt rostad vägg måste bytas ut innan den kollapsar.

Ca vart 3:dje år, ta loss linern i poolen ca 30 cm från toppen och undersök så att det inte finns rost på insidan av plåten vid skimmer-enheten och returöppningen. Eventuella läckor **skall** omedelbart åtgärdas. Använd gärna silikon

Varning

Klor kan skada linern och metalldelar. Tvätta bort eventuellt spill omedelbart.

Viktigt

Alla rostangrepp skall omedelbart åtgärdas. En hårt rostig vägg måste bytas så

Oriktig vinterförvaring kan orsaka allvarliga skador på din pool. Följ instruktionen noggrant.

VINTERFÖRVARING AV POOLEN

När badsäsongen är slut skall följande instruktioner följas för att göra din pool klar för vintern.

"Klora" upp poolen

Se till att poolen är ordentligt klorad och att pH värdet ligger högt inom ramen för vad som är tillåtet. Till sätt även gärna algmedel. Då kan du undvika att alger bildas under vintern.

Sänk vatten nivån

Vattennivån skall sänkas i poolen till ca 15 cm under retur breddavloppet

Ta bort skimmer-enheten, pump och slangar som skall förvaras frostfritt.

Kolla alla fästen och skruvar.

Se till att inga fästen har lossnat och kolla så att inte poolväggen har krupit ur bottenrälsen.

Kolla också att alla skruvar och bultar är åtdragna.

Undersök linern

Se till att överkanten på linern fortfarande sitter fast mot poolväggen med hjälp av plastlisten. Ta **inte** bort linern från poolen. Ett borttagande av liner kan leda till bestående fel. Tappa **inte** ur allt vatten ur poolen vid vinterförvaringen. Du kan tömma poolen om den är ordentligt inbyggd

Undersök läckor

Se till att det inte finns några hål eller revor på liner. Läckor på vintern kan orsaka svåra skador på din pool.

Pooltillbehör

Ta bort alla pooltillbehör ur poolen, även stegen.

Pump/Filter

Pumpen och sandfiltret skall förvaras frostfritt.

Isbildning

För att mildra effekten av isbildning och det tryck som bildas, spar plastdunkar eller pet-flaskor, minst 10 st. Fyll dessa med lite **sand** så att de flyter med största delen under vattnet.

Täck över poolen med vinterskydd som finns att köpa eller använd en presenning som Du gör fast ordentligt. **Om du använder en presenning så se till att du viker den över kanten och låter den ligga mot vattenytan för att förhindra att plåten viks när regn och snö samlas på den.**

Håll gärna lite vatten på presenningen för att hålla den på plats på vattenytan.

Titta till poolen regelbundet under vinter för att förhindra skador.

SÄKERHETS REGLER

1. Simma aldrig ensam. Barn måste vara noggrant iakttagna.
2. Bråka inte runt poolen. Området runt poolen kan vara halt.
3. Se till att vattnet är rent och sanitärt. Smutsigt vatten kan vara farligt. Använd ditt filtersystem. Följ instruktioner inkluderade med ditt filter. Använd kemikalier
4. Dyk inte rakt ner i din pool. Tänk på att du kan skada t ex huvudet. Man kan hoppa i poolen från t ex ett trädäck men med förstånd. Tänk på att poolen inte är hur djup som helst och att du kan stuka foten.
Med andra ord bada med förstånd.
5. Ta bort stegen när ingen vuxen är i närheten av poolen.
6. Använd ett poolskydd när poolen inte används under en längre tid.

Några enkla råd och anvisningar vid klorering av pool

Nedan finns några enkla råd med avseende på klorering.

Standardprocedur vid uppstart av pool

När du fyllt poolen med vatten skall du tillsätta klor enl anvisning på klorförpackningen. När det gäller det klor vi tillhandahåller tillsätts en tablett för varje m³ vatten. För pooler med skimmerfilter läggs klor direkt i korgen vid utloppet. För succépoolen lägger man klor i det därför avsedda facket eller i en klorinator. Det klor vi tillhandahåller är lättlösligt och löser sig snabbt. Används annat klor kan granulat (Chockklor) kanske komma att behövas. Testa och se till att vattnets pH värde ligger på 7,2-7,4.

Fortlöpande behandling

Kontrollera fortlöpande minst en gång/vecka klor- och pH-halten. När det är kallt väder går det åt lite klor men när temperaturen stiger så går det åt betydligt mer. Därför kommer det ofta som en chock när algerna plötsligt uppenbarar sig. Var därför noga med att kontrollera fortlöpande så att ni slipper extra besvär.

Standardprocedur vid poolöppning efter vinterförvaring

Tag bort vintertäckningen..

Rengör poolduken, framför allt längs vattenlinjen.

Montera tillbaka pooldetaljer som stegar, reningsverk, slangar o.s.v.

Fyll upp med vatten och tillsätt klor. Vid kraftig algbildning måste man troligen chockklorera. Detta kan ske genom att tillsätta chockklor (granulat) eller en stor tillsättning men vårt klor som löser sig snabbt.

Testa och se till att vattnets pH värde ligger på 7,2-7,4

Efter ca 1 dygn kan du borsta loss ev. alger.

Standardprocedur vid poolstängning

Rengör filtret.

Klorera med en stor dos klor så att pH ligger i överkant (7,6-7,8) och tillsätt algmedel. Håll vattencirkulationen i gång ytterligare ett dygn för att kemikalierna ska blandas och spridas i poolens alla delar.

Sänk vattennivån med ca 1/3 del så att isen ska få plats att "växa" i poolen.

Töm vattnet från filter, pump och slangar för att undvika frostsador. Förvara dessa på frostfri plats.

Rengör breddavloppet från skräp. (Gäller ej Succépoolen)

Tag bort stegar.

Täck poolen med ett vintertäcke eller en presenning. Se till så att vintertäckningen ligger så nära vattenytan som möjligt för att förhindra att plåten viks, när regn och snö samlas på den. Håll gärna lite vatten på presenningen för att hålla den på plats på vattenytan. Fäst presenningen noga över kanten.

Vanliga problem

Algbildning

Om poolen blir grön och väggarna känns glatta har man fått algbildning i poolen. Tillsätt då en rejäl dos klor och också beroende på poolstorlek 1-2 flaskor algmedel (75mg) så snabbt som möjligt. Används annat algmedel än vårt så följ anvisningarna från leverantören. Borsta bort klor som finns synligt i poolen.

För patronfilter skall det omedelbart tas bort och endast cirkulationen användas. För sandfilter måste man bevaka trycket i tanken noga och backspola ofta tills algerna är borta

Grumligt vatten och bruna utfällningar vid uppstart av pool

Blir vattnet brunt eller grumligt efter uppstart beror det troligen på att eget brunsvatten använts men höga halter av järn mm. I de fallen är det bara att fortsätta filtrera tills vattnet blir rent och klart.

Problem	Symptom	Förslag till lösning	I förebyggande syfte
GRUMLIGT VATTAN	Första tecken på alger För högt pH-värde Hög alkanitet Dålig filtrering	Alger: Chockklorera Högt pH: Använd pH Sänkare. Kontrollera filtret	Var noga med att Sköta kloreringen Kolla klorvärdet minst en gång i veckan
MISSFÄRGAT VATTEN	Grönt Alger Svart-Mörkrött Mangan Rödbrunt: Järn	Om alger se nedan Flocka poolvattnet Följ anvisningarna på Förpackningen. Låt vattnet cirkulera tills det Klarnat 24-28 tim Se ovan	Se nedan
ALGER	Grönt/Brunt Svart Gult För lite klor	Chockklorera Justera pH värdet Gör rent poolväggarna Låt vattnet cirkulera tills det klarnar	Algmedel Chockklorera oftare Håll pH värdet mellan 7,2-7,6
ÖGON/HUD IRRITATION	Fel pH värde	Justera pH värdet Chockklorera	Kontrollera pH värdet oftare
KLORLUKT	För lite klor	Justera pH värdet Chockklorera	Chockklorera oftare
KALKAVLAGRINGAR	Högt pH värde För hög total alkalinitet	Sänk pH värdet Sänk pH värdet	Behåll pH värdet Mellan 7,2-7,6
ROST	För lågt pH värde För låg total alkalinitet	Höj pH värdet Höj genom försiktig dosering Med natriumbikarbonat	Se ovan
SKUM	Kroppsfett. Sololja. Kosmetika, tvål m.m.	Skumfritt	Duscha före bad

Alkalinitet: Mått mängden karbonater, bikarbonater och hydroxyder i vattnet

Algmedel: Förhindrar algerna att etablera och föröka sig i poolen

Fritt klor: Mängden av klor som finns i vattnet efter att bakterier och andra föroreningar har neutraliserat

pH: Är ett mått på vattnets surhet eller om det alkaliskt. Lågt pH= surt vattnet Högt pH=alkaliskt